

**Parts List**

<u>Index</u>	<u>Description</u>	<u>Qty.</u>
1	Frame Left	1
2	Frame Right	1
3	Screw Hex M8-1.25 x 75	4

**Tools Needed**

Hex Key Wrench 5mm and 12mm  
wrench (for removal of stock screws).  
Hex Key Wrench 6mm

**INSTALLATION**

1. Remove two fender rail screws from one side of motorcycle (5mm hex wrench and 12mm wrench). At the rear location, inside the fender there is a nut which will be re-used.

2. Position the mounting bracket, start front screw, M8-1.25 x 75 (6mm hex wrench). Start rear screw with nut (6mm hex wrench and 12mm wrench).

Note: Do not tighten until all 4 screws are started.

3. Repeat on other side.

6. Tighten the four screws to: 22 ft-lbs.

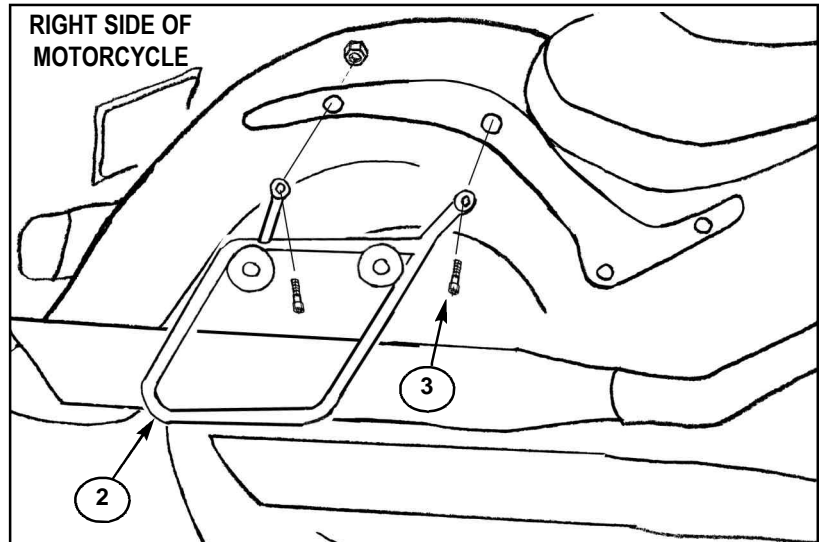
**INSTALLATION OF SADDLE BAG TO FRAME**

Rest the stainless steel clips attached to the outside of the bag to the lower section of the frame. Engage the quarter turn fastener to the frame. Push in and turn clockwise one quarter turn. There will be a slight spring pressure against the fastener, turn until it stops. Grab the side of the bag, wiggle it. The bag should be firmly set. If fastener is loose, repeat installation of bag to frame.

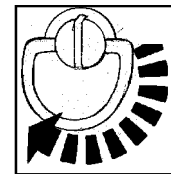

Turn Fastener  
clockwise one  
quarter turn.

**Saddlebag Care:** Wash with a mild soap or detergent and warm water. Use a soft cloth. To remove tar use naphtha or turpentine.

**Painting:** Lightly sand the surface with 600 grit sandpaper and spray lacquer, urethane or other paint.

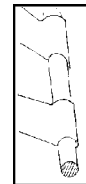

Rest clip on  
lower section  
of frame

**Replacement Parts:** Contact National Cycle, Inc

**WARNING**

Not to exceed 11 lbs (5kg) weight per bag. Do not exceed 80 mph (129 kph) when saddlebags are mounted.

On some motorcycles, additional accessories can reduce a motorcycle's stability and safe operating speed. Never ride a motorcycle that exhibits any unsafe handling characteristics. Remove all accessories and cargo at once. Have your dealer diagnose and solve the problem before remounting your accessories.

Kennziffer	Beschreibung	Anzahl
1	Satteltaschenhalterung, rechts Satteltaschenhalterung, links	1 1
2	Schraube M8 x 75	4

**Werkzeugliste**

5mm and 12mm Innensechskantschlüssel  
6mm Innensechskantschlüssel

**1.** Entfernen Sie zwei Schrauben der Schutzblechführungsschiene von einer Seite des Motorrads (5 mm Innensechskantschlüssel und 12 mm Schraubenschlüssel). Die zur hinteren Schraube gehörende Mutter (an der Innenseite des Schutzblechs) wird wieder verwendet.

**2.** Plazieren Sie die Halterungsklammer und beginnen Sie, die vordere M8-1.25 x 75 Schraube einzudrehen (6mm Innensechskantschlüssel). Schrauben Sie die hintere Schraube leicht in die Mutter (6mm Innensechskantschlüssel und 12mm Schraubenschlüssel).

Bitte beachten: Ziehen Sie die Schrauben erst fest, wenn alle vier Schrauben angedreht sind.

**3.** Wiederholen Sie diese Schritte auf der anderen Seite.

**4.** Ziehen Sie die vier Schrauben auf 30 Nm an.

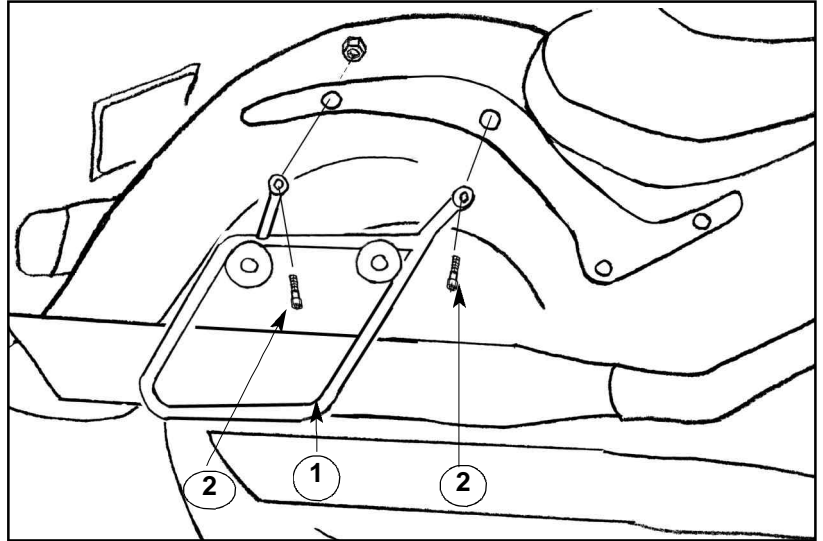

**WARNHINWEIS**

Höchstgewicht 5 kg pro Tasche. Fahren Sie nicht schneller als 130 Stundenkilometer, wenn Satteltaschen installiert sind.

Bei manchen Motorrädern können Zubehörteile die Stabilität des Motorrads und die sichere Fahrgeschwindigkeit vermindern. Fahren Sie niemals ein Motorrad, das irgendwelche unsicheren Fahreigenschaften aufweist. Entfernen Sie sofort alle Zubehörteile und Gepäck. Lassen Sie das Problem von Ihrem Händler diagnostizieren und beheben, bevor Sie Ihre Zubehörteile wieder anbauen.

**Pflege der Satteltasche:** Waschen Sie die Tasche mit einer milden Seife oder mildem Waschmittel und warmem Wasser. Verwenden Sie ein weiches Tuch. Zur Entfernung von Teer nehmen Sie Naphtha oder Terpentin.

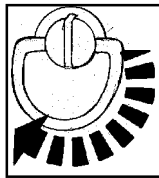
**Lackierung:** Schleifen Sie die Oberfläche leicht mit 600-Korn Sandpapier und sprühen Sie Lack, Urethane, oder andere Farbe auf.



Drehen Sie den Verschluss um eine Vierteldrehung im Uhrzeigersinn.

**BEFESTIGUNG DER SATTEL TASCHE AM RAHMEN**

Halten Sie die an der Außenseite der Tasche befestigten Edelstahlclips an den unteren Bereich des Rahmens. Lassen Sie den Vierteldrehungsverschluss in den Rahmen einrasten. Drücken Sie den Verschluss hinein und drehen Sie ihn eine Viertelumdrehung im Uhrzeigersinn. Sie spüren einen leichten Federdruck gegen den Verschluss; drehen Sie, bis er stoppt. Halten Sie die Seite der Tasche und ruckeln Sie daran. Die Tasche sollte fest installiert sein. Sollte der Verschluss locker sein, wiederholen Sie die Installation der Tasche am Rahmen.

